



Cat. No. / No de cat.
49-90-2344

DUST BOXES BACS À POUSSIÈRE CAJAS ANTIPOLVO

IMPORTANT SAFETY INSTRUCTIONS

⚠WARNING To reduce the risk of injury, read and understand this instruction sheet, as well as the operator's manual packaged with your power tool, battery pack, and charger.

READ AND SAVE THESE INSTRUCTIONS

- Before using the dust extractor, read this operator's manual, your tool, battery pack and charger operator's manuals, and all labels on the dust extractor, battery pack, charger and tool
- Never use dust extractor without dust box and HEPA filter in place. Never use water to clean dust box or HEPA filter.
- **⚠WARNING** To reduce the risk of injury, wear a dust mask or use an OSHA compliant dust extraction solution when working in dusty situations. Dust particles can harm your lungs.
- To avoid spontaneous combustion, empty dust box after each use.
- This product is suitable for collection of silica dust when used in accordance with these instructions. To reduce the risk of health hazards from other vapors or dust, do not vacuum carcinogenic, toxic or hazardous materials such as asbestos, arsenic, barium, beryllium, lead, pesticides or other health endangered materials.

⚠WARNING Some dust created by power sanding, sawing, grinding, drilling, and other construction activities contains chemicals known to cause cancer, birth defects or other reproductive harm. Some examples of these chemicals are:

- lead from lead-based paint
 - crystalline silica from bricks and cement and other masonry products, and
 - arsenic and chromium from chemically-treated lumber.
- Your risk from these exposures varies, depending on how often you do this type of work. To reduce your exposure to these chemicals: work in a well ventilated area, and work with approved safety equipment, such as those dust masks that are specially designed to filter out microscopic particles.

FUNCTIONAL DESCRIPTION

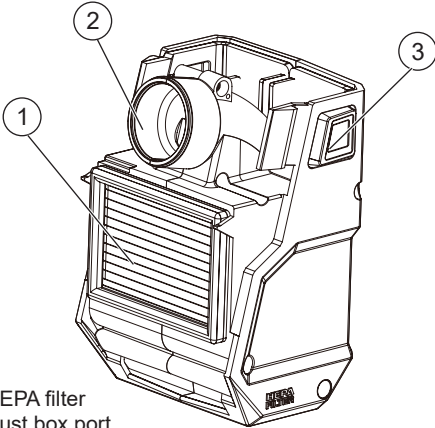

1. HEPA filter
2. Dust box port
3. Latches

ASSEMBLY

⚠WARNING Always remove battery pack before changing or removing accessories.

Only use accessories specifically recommended for this tool. Others may be hazardous.

To reduce the risk of injury, always remove the battery pack before removing the dust box. Do not use tool without dust box and HEPA filter in place.

Removing/Installing the Dust Box and HEPA Filter

To remove the dust box:

1. Turn OFF the tool.
2. Remove the battery pack.
3. Squeeze the dust box latches.
4. Pull the dust box away from the HAMMERVAC™.

DIRECTIVES DE SÉCURITÉ IMPORTANTES

⚠AVERTISSEMENT Pour réduire le risque de blessure, lisez et comprenez ce manuel, ainsi que le manuel fourni avec votre outil électrique, batterie et chargeur.

LIRE ET CONSERVER CES INSTRUCTIONS

• Avant d'utiliser l'extracteur de poussière, veuillez lire le manuel de l'utilisateur, ainsi que les manuels d'utilisateur de l'outil, de la batterie et du chargeur, ainsi que toutes les étiquettes sur l'extracteur d'air, la batterie, le chargeur et l'outil.

• Ne jamais utiliser l'extracteur d'air sans boîte à poussière ni filtre HEPA. Ne jamais utiliser d'eau pour nettoyer la boîte à poussière ou le filtre HEPA.

• **⚠AVERTISSEMENT** Afin de réduire le risque de blessure, porter un masque anti-poussière ou utiliser une solution d'extraction de poussière conforme aux normes OSHA pendant que vous travaillez dans des circonstances poussiéreuses. Les particules de poussière peuvent nuire vos poumons.

• Afin d'éviter toute combustion spontanée, vider la boîte à poussière après chaque utilisation.

• Ce produit convient à la collecte de la poussière de silice lorsqu'il est utilisé conformément à ces instructions. Afin de réduire les risques pour la santé issus de autres vapeurs ou de poussières, ne pas aspirer de matières toxiques, cancérigènes ou autres matières dangereuses comme l'amiante, l'arsenic, le baryum, le béryllium, le plomb, les pesticides ou autres matières pouvant mettre en danger la santé.

• **⚠AVERTISSEMENT** Certaines poussières issues de ponceuses électriques, de scieuses, d'affûteuses, de perceuses, et de toute autre activité de construction contiennent des produits chimiques connus pour provoquer le cancer, des malformations congénitales ou tout autre trouble de la reproduction. Quelques exemples de ces produits chimiques sont:

- le plomb dans la peinture au plomb;
 - la silice cristalline des briques, du ciment et des autres matériaux de construction, et;
 - l'arsenic et le chrome du bois traité chimiquement.
- Votre risque d'exposition à ces produits varie en fonction du nombre de fois où vous exécutez ce type de travail. Pour réduire votre exposition à ces produits chimiques: veuillez travailler dans une zone bien ventilée et travailler avec de l'équipement de sécurité agréé, tels que les masques à poussière spécialement conçus pour filtrer les particules microscopiques.

DESCRIPTION FONCTIONNELLE

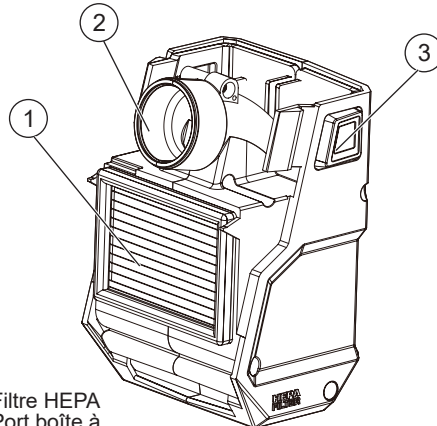

1. Filtre HEPA
2. Port boîte à poussière
3. Loquets

MONTAGE DE L'OUTIL

⚠AVERTISSEMENT Il faut toujours retirer la batterie et verrouiller la détente de l'outil avant de changer ou d'enlever les accessoires.

L'emploi d'accessoires autres que ceux qui sont expressément recommandés pour cet outil peut comporter des risques.

Afin de réduire le risque de blessure, toujours retirer la batterie avant de retirer la boîte à poussière. Ne pas utiliser si la boîte à poussière et/ou les filtres ne sont pas en place.

INSTRUCCIONES DE SEGURIDAD IMPORTANTES

⚠ADVERTENCIA Para reducir el riesgo de lesiones, lea y comprenda este manual, así como el manual del operador empacados con su herramienta, batería y cargador.

LEA Y GUARDE ESTAS INSTRUCCIONES

- Antes de usar el extractor de polvo, lea este manual del operador, los manuales de operador de su herramienta, de la batería y del cargador, y todas las etiquetas en el extractor de polvo, en la batería, en el cargador y en la herramienta.
- Nunca use el extractor de polvo sin el recipiente para el polvo y el filtro HEPA colocados en su lugar. Nunca use agua para limpiar el recipiente para el polvo ni el filtro HEPA.

• **⚠ADVERTENCIA** Para reducir el riesgo de lesiones, utilice una mascarilla o use una solución de extracción de polvo que cumpla con las normas de OSHA cuando trabaje en condiciones de mucho polvo. Las partículas de polvo pueden dañar sus pulmones.

• Para evitar la combustión espontánea, vacíe el recipiente para el polvo después de cada uso.

• Este producto es adecuado para la recolección de polvo de silice cuando se utiliza de acuerdo con estas instrucciones. Para reducir el riesgo de peligros en la salud por inhalación de otros vapores o polvo, no aspire materiales tóxicos, cancerígenos ni otras sustancias peligrosas, como por ejemplo asbestos, arsénico, bario, berilio, plomo, pesticidas u otras sustancias que pongan en riesgo su salud.

• **⚠ADVERTENCIA** Algunos polvos provenientes del lijado, serruchado, esmerilado, perforado y demás actividades de la construcción contienen productos químicos que producen cáncer, defectos de nacimiento u otra afección en el aparato reproductivo. A continuación se enumeran algunos ejemplos de esos productos químicos:

- plomo existente en una pintura a base de plomo;
 - silice cristalino en ladrillos, cemento y otros productos para albañilería, y
 - arsénico y cromo en maderas tratadas químicamente.
- El riesgo que puede producirse si la exposición a estos productos varía, y depende de la frecuencia con que realiza este tipo de trabajo. Para reducir su exposición a estos productos químicos, debe hacer lo siguiente: trabajar en un área bien ventilada y usar el equipo de seguridad adecuado, como por ejemplo las mascarillas para el polvo, especialmente diseñadas para filtrar partículas microscópicas.

DESCRIPCION FUNCIONAL

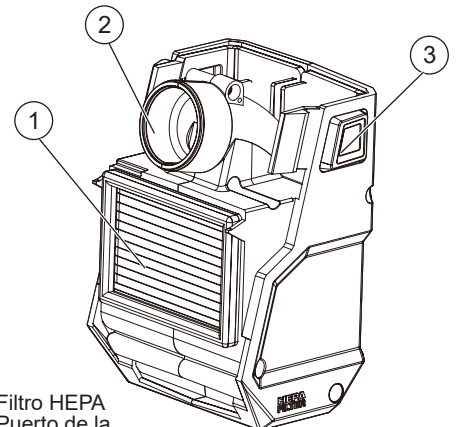

1. Filtro HEPA
2. Puerto de la caja de polvo
3. Cierres

ENSAMBLAJE

⚠ADVERTENCIA Para reducir el riesgo de lesiones, extraiga siempre la batería antes de acoplar o desacoplar accesorios. Utilice únicamente accesorios específicamente recomendados para esta herramienta. El uso de accesorios no recomendados podría resultar peligroso.

Para reducir el riesgo de lesiones, siempre extraiga el paquete de baterías antes de extraer el recipiente para el polvo. No use la herramienta sin colocar en su lugar el recipiente para el polvo y el filtro HEPA.

- Empty debris by holding away from the user's face and tapping dust box into a trash can, pail, or other reasonable container. For best cleaning results, connect a vacuum hose with dust extraction adapter (Cat No. 49-90-1959) to the dust box port and suction out debris.

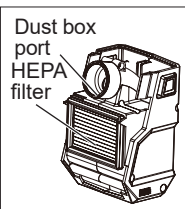

- If necessary, pull the HEPA filter away from the dust box and tap clean. Do not clean with water or compressed air. After about 1500 holes or loss of suction, discard and replace HEPA filter (Cat. No. 49-90-2306).

To install the dust box:

- Slide the dust box into the body of the HAMMERVAC™.

- The dust box latches should snap into place.

NOTE: Do not operate the HAMMERVAC™ without the dust box and HEPA filter in place. Dust box cannot be installed without HEPA filter.

CAUTION Keep filter clean. Efficiency of the HAMMERVAC™ is largely dependent on the filter. A dirty filter will reduce the air flow and overall efficiency of the system. Do not clean with water or compressed air. Remove from dust box and tap clean.

MAINTENANCE

WARNING To reduce the risk of injury, always unplug the charger and remove the battery pack from the charger or tool before performing any maintenance. Never disassemble the tool, battery pack or charger. Contact a MILWAUKEE service facility for ALL repairs. Do not use tool without dust box and HEPA filter in place.

Maintaining Filter

Keep filter clean. Empty debris by holding away from the user's face and tapping dust box into a trash can, pail, or other reasonable container. For best cleaning results, connect a vacuum hose with dust extraction adapter (Cat. No. 49-90-1959) to the dust box port and suction out debris. Pull the HEPA filter away from the dust box and tap clean. Do not clean with water or compressed air. After about 1500 holes or loss of suction, discard and replace HEPA filter (Cat. No. 49-90-2306).

Maintaining Tool

Keep your tool, battery pack and charger in good repair by adopting a regular maintenance program. Return the tool, battery pack, and charger to a MILWAUKEE service facility for repair.

Cleaning

Clean dust and debris from any vents. Keep tool clean, dry and free of oil or grease. Use only mild soap and a damp cloth to clean, since certain cleaning agents and solvents are harmful to plastics and other insulated parts. Some of these include gasoline, turpentine, lacquer thinner, paint thinner, chlorinated cleaning solvents, ammonia and household detergents containing ammonia. Never use flammable or combustible solvents around tools.

SERVICE - UNITED STATES

1-800-SAWDUST (1.800.729.3878)

Monday-Friday, 7:00 AM - 6:30 PM CST
or visit www.milwaukeetool.com

Contact Corporate After Sales Service Technical Support with technical, service/repair, or warranty questions.

Email: metproductsupport@milwaukeetool.com

Become a Heavy Duty Club Member at www.milwaukeetool.com to receive important notifications regarding your tool purchases.

SERVICE - CANADA

Milwaukee Tool (Canada) Ltd
1.800.268.4015

Monday-Friday, 7:00 AM - 4:30 PM CST
or visit www.milwaukeetool.ca

Installer/retirer la boîte à poussière et le filtre HEPA

Pour retirer la boîte à poussière:

- Éteindre l'outil.
- Retirer la batterie.
- Appuyer sur les loquets de bac à poussière.
- Retirer la boîte à poussière du HAMMERVAC™.
- Vider les débris en retenant le visage de l'utilisateur et en tapant la boîte de poussière dans une poubelle, un seau ou un autre contenant raisonnable. Pour de meilleurs résultats de nettoyage, connectez un tuyau d'aspirateur avec un adaptateur d'extraction de poussière (Cat No. 49-90-1959) au port de la boîte à poussière et aspirez les débris.
- Si nécessaire, retirer le filtre HEPA de la boîte à poussière et le secouer pour le nettoyer. Ne pas nettoyer avec de l'eau ni un compresseur d'air. Après environ 1 500 trous ou si perte de succion, retirer et remplacer le filtre HEPA (No de Cat. 49-90-2306).

Pour installer la boîte à poussière:

- Insérer la boîte à poussière dans le corps du HAMMERVAC™.
- Les loquets du bac à poussière devront encliquer en place.

REMARQUE: Ne pas faire fonctionner le HAMMERVAC™ sans que la boîte à poussière ni le filtre HEPA ne soit en place. La boîte à poussière ne doit pas être installée sans filtre HEPA.

ATTENTION Garder le filtre propre. L'efficacité du dépoussiéreur dépend en grande partie du filtre. Un filtre sale réduira le flux d'air et l'efficacité du système de filtration. Ne pas le nettoyer avec de l'eau ou un compresseur d'air. Retirez-le du dépoussiéreur et nettoyez.

ENTRETIEN

AVERTISSEMENT Pour minimiser les risques de blessures corporelles, débranchez le chargeur et retirez la batterie du chargeur ou de l'outil avant d'y effectuer des travaux d'entretien. Ne démontez jamais l'outil, la batterie ou le chargeur. Pour toute réparation, consultez un centre de service MILWAUKEE accrédité.

Entretien de filtre

Garder le filtre propre. Vider les débris en retenant le visage de l'utilisateur et en tapant la boîte de poussière dans une poubelle, un seau ou un autre contenant raisonnable. Pour de meilleurs résultats de nettoyage, connectez un tuyau d'aspirateur avec un adaptateur d'extraction de poussière (No de Cat. 49-90-1959) au port de la boîte à poussière et aspirez les débris. retirez le filtre HEPA de la boîte à poussière et le secouer pour le nettoyer. Ne pas le nettoyer avec de l'eau ou un compresseur d'air. Après environ 1 500 trous ou si perte de succion, retirer et remplacer le filtre HEPA (No de Cat. 49-90-2306).

Entretien de l'outil

Gardez l'outil en bon état en adoptant un programme d'entretien ponctuel. Retournez votre outil à un centre de service MILWAUKEE accrédité pour obtenir le service.

Nettoyage

Débarassez les tous événements des débris et de la poussière. Gardez les outil propres, à sec et exempts d'huile ou de graisse. Le nettoyage doit se faire avec un linge humide et un savon doux. Certains nettoyants tels l'essence, la térébenthine, les diluants à laque ou à peinture, les solvants chlorés, l'ammoniaque et les détergents d'usage domestique qui en contiennent pourraient détériorer le plastique et l'isolation des pièces. Ne laissez jamais de solvants inflammables ou combustibles auprès des outils.

SERVICE - CANADA

Milwaukee Tool (Canada) Ltd
1.800.268.4015

Monday-Friday, 7:00 AM - 4:30 PM CST
www.milwaukeetool.ca

Cómo instalar y extraer el recipiente para el polvo y filtro HEPA

Para extraer el recipiente para el polvo, haga lo siguiente:

- Apague la herramienta.
- Extraiga el paquete de baterías.
- Oprima los pestillos de la caja antipolvo.
- Tire del recipiente para el polvo para separarlo de la herramienta HAMMERVAC™.
- Vacíe los escombros manteniendo alejado de la cara del usuario y tocando la caja de polvo en un cubo de basura, cubo u otro recipiente razonable. Para obtener los mejores resultados de limpieza, conecte una manguera de vacío con un adaptador de extracción de polvo (Cat No. 49-90-1959) al puerto de la caja de polvo y succione los residuos.
- Si fuera necesario, tire del filtro HEPA para separarlo del recipiente para el polvo y dé golpecitos para limpiarlo. No lo limpie con agua ni aire comprimido. Después de 1500 perforaciones aproximadamente o en caso pérdida de potencia de succion, deseche el filtro HEPA y reemplácelo (Cat No. 49-90-2306).

Para instalar el recipiente para el polvo, haga lo siguiente:

- Deslice el recipiente para el polvo en el cuerpo de la herramienta HAMMERVAC™.
- Los pestillos de la caja antipolvo deberían entrar a presión en su lugar.

NOTA: No opere la herramienta HAMMERVAC™ sin colocar el recipiente para el polvo y filtro HEPA en su lugar. El recipiente para el polvo no puede instalarse sin el filtro HEPA.

PRECAUCIÓN Mantenga el filtro limpio. La eficacia del extractor de polvo depende mucho del filtro. Un filtro sucio reduce la circulación del aire y la eficacia del sistema de filtrado. No lo limpie con agua ni aire comprimido. Elimine el polvo del recipiente y sacúdalo para limpiar.

MANTENIMIENTO

ADVERTENCIA Para reducir el riesgo de una lesión, desconecte siempre la herramienta antes de darle cualquier mantenimiento. Nunca desarme la herramienta ni trate de hacer modificaciones en el sistema eléctrico de la misma. Acuda siempre a un Centro de Servicio MILWAUKEE para TODAS las reparaciones.

Mantenimiento del filtro

Mantenga el filtro limpio. Vacíe los escombros manteniendo alejado de la cara del usuario y tocando la caja de polvo en un cubo de basura, cubo u otro recipiente razonable. Para obtener los mejores resultados de limpieza, conecte una manguera de vacío con un adaptador de extracción de polvo (Cat No. 49-90-1959) al puerto de la caja de polvo y succione los residuos. Tire del filtro HEPA para separarlo del recipiente para el polvo y dé golpecitos para limpiarlo. No lo limpie con agua ni aire comprimido. Después de 1 500 perforaciones aproximadamente o en caso pérdida de potencia de succion, deseche el filtro HEPA y reemplácelo (Cat No. 49-90-2306).

Mantenimiento de las herramientas

Adopte un programa regular de mantenimiento y mantenga su herramienta en buenas condiciones. Envíe su herramienta al Centro de Servicio MILWAUKEE para reparación.

Limpieza

Limpie el polvo y suciedad de las cualquier ventilas. Mantenga los herramienta, limpios, secos y libres de aceite o grasa. Use solo jabón neutro y un trapo húmedo para limpiar, ya que algunos substancias y solventes limpiadores son dañinos a los plásticos y partes aislantes. Algunos de estos incluyen: gasolina, turpentina, thinner, lacas, thinner para pinturas, solventes para limpieza con cloro, amoníaco y detergentes caseros que tengan amonia. Nunca usa solventes inflamables o combustibles cerca de una herramienta.

SOPORTE DE SERVICIO - MEXICO

CENTRO DE ATENCION A CLIENTES

Techronic Industries Mexico, S.A. de C.V.
Av. Presidente Masarik 29 Piso 7

11560 Polanco V Seccion

Miguel Hidalgo, Distrito Federal, México

01 (800) 030-7777 o (55) 4160-3540

Lunes a Viernes (9am a 6pm)

O contáctanos en www.milwaukeetool.com.mx

MILWAUKEE TOOL

13135 West Lisbon Road • Brookfield, WI 53005 USA

Printed in China
961013702-01(A)